



ATELIER
ALAIN
ELLOUZ

ALIX 14 & 17

.édition



ATELIER ALAIN ELLOUZ
PARIS

ALIX 14 & 17

.édition

PENDANT LIGHT SUSPENSION

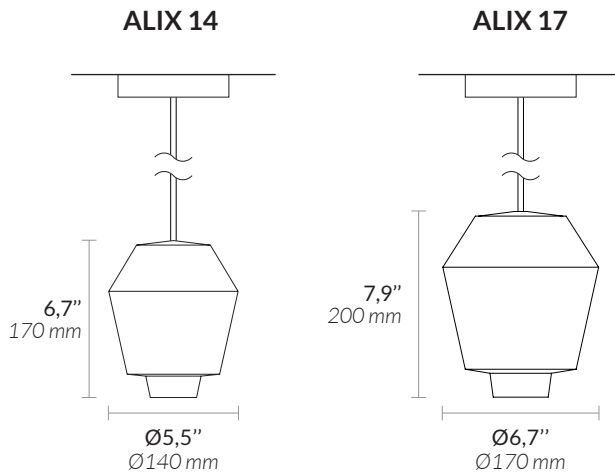

ALIX®
DESIGN BY ATELIER ALAIN ELLOUZ
MADE IN FRANCE

MATERIALS MATÉRIAUX

Alabaster
Albâtre

SUSPENSION SYSTEM SYSTÈME DE SUSPENSION

Black canopy Ø120mm, 2 meters of black textile cable
Pavillon noir Ø120 mm, 2 mètres de câble textile noir

LIGHTING SYSTEM SYSTÈME D'ÉCLAIRAGE

G9
Recommended bulb / Ampoule recommandée :
LED bulb G9 3W 2700K 215 lm - Dimmable
Ampoule LED G9 3W 2700K 215 lm - Variable

The alabaster diffuses between 40 and 60% of the light source lumens
L'albâtre diffuse entre 40 et 60% des lumens de la source lumineuse

WEIGHT POIDS

ALIX 14 : Approx. 5,5 lb / Env. 2,5 kg
ALIX 17 : Approx. 6,6 lb / Env. 3 kg

REFERENCES RÉFÉRENCES

ALIX 14 : ED-0049
ALIX 17 : ED-0017

WARRANTY GARANTIE

2 years warranty
Garantie 2 ans

EDITION.ATELIERALAINELLOUZ.COM

On request : list of specific accessories available to create compositions of multiple pendants.
Sur demande : liste d'accessoires spécifiques dédiés à la création de compositions.

